



80-393 GDAŃSK

ul. Krynicka 1

tel.: (058) 55 43 555

fax: (058) 55 43 500

ODDZIAŁ:

02-784 WARSZAWA

ul. Janowskiego 9

tel.: (022) 648 03 48..49

fax: (022) 648 03 50

Instrukcja obsługi

BINDOWNICA **WIRE BINDER**

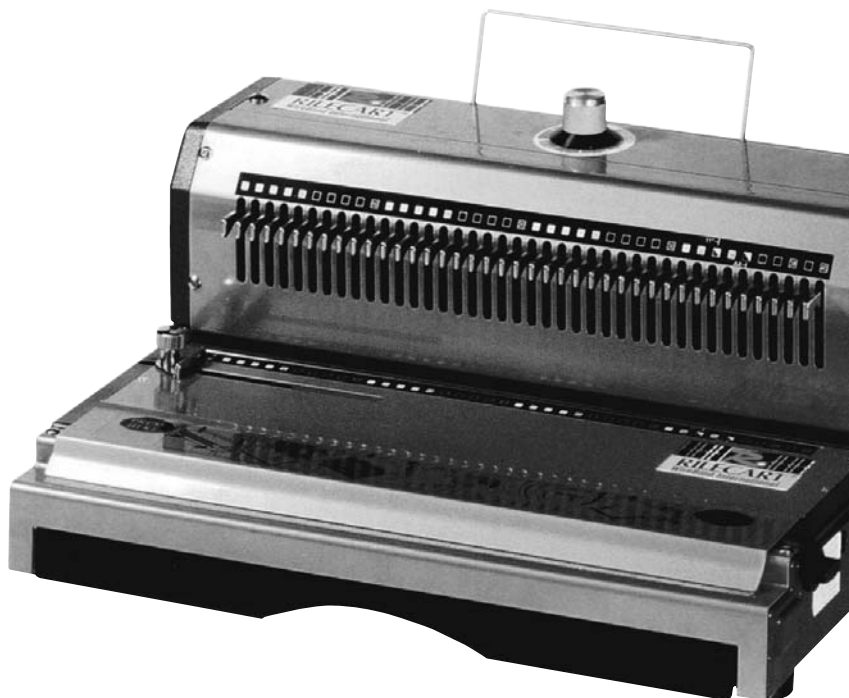

BINDOWNICA WIRE BINDER

Dwudźwigniowa bindownica do oprawy drutowej.

ELEMENTY URZĄDZENIA

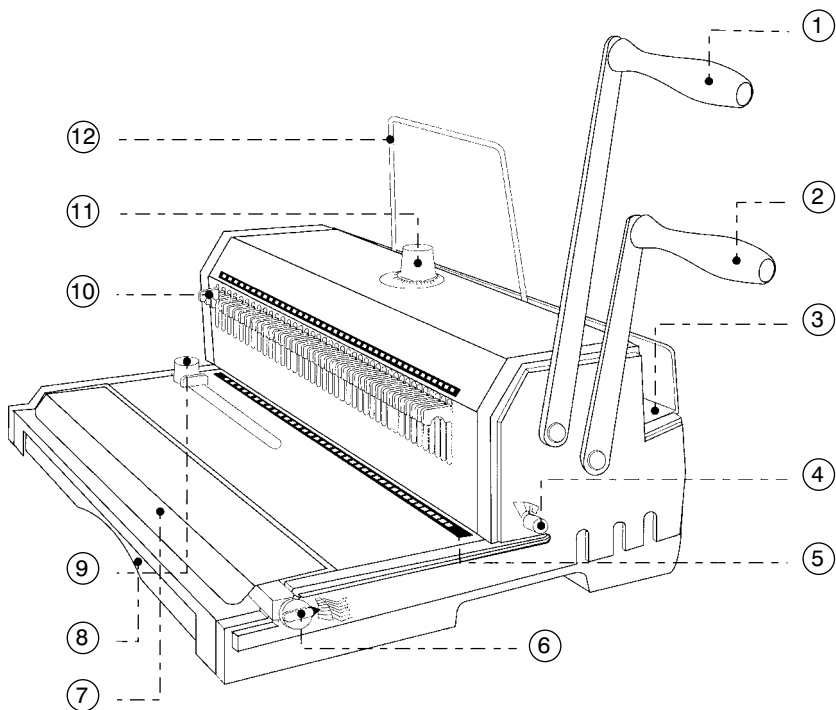

1. Dźwignia dziurkująca kartki.
2. Dźwignia zaciskająca grzbiet.
3. Szczelina zaciskowa.
4. Regulacja marginesu dziurkowania.
5. Szczelina dziurkująca
6. Wskaźnik zalecanej średnicy grzbietu, wielkości marginesu oraz zacisku grzbietu.
7. Uchwyt grzbietu.
8. Pojemnik na ścinki
9. Regulowany ogranicznik papieru
10. Dźwignie zwalniające noże dziurkujące
11. Regulator poziomu zaciskania grzbietu
12. Ramka podpierająca oprawiany dokument

DANE TECHNICZNE

maksymalna ilość oprawianych kartek 120 (70-80 g)
maksymalna ilość dziurkowanych jednorazowo kartek 20 (70-80g)
format papieru A4 (210x 297 mm) i większy (grzbiet do 36 cm)
grzbiety drutowe: skok 3:1 (40 oczek)

UWAGA!

Dziurkowanie maksymalnych ilości kartek dopuszczalnych dla danego modelu nie jest właściwym sposobem użytkowania bindownic. Eksploatacja każdego urządzenia z maksymalnymi dopuszczalnymi wartościami obciążeń prowadzi do zmniejszenia jego żywotności. Dlatego też w celu zachowania trwałej i bezawaryjnej pracy bindownicy zaleca się dziurkowanie za jednym razem, nie więcej niż 12-15 kartek.

SPOSÓB UŻYTKOWANIA

1. Ustaw urządzenie na stabilnym podłożu. Wolna przestrzeń od tylnej ściany bindownicy powinna wynosić co najmniej 20 cm, natomiast z prawej strony 15 cm. Materiały eksploatacyjne do bindowania trzymaj w pobliżu stanowiska do bindowania.

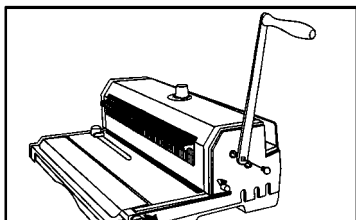

2. Wykręć śrubę z gniazda dźwigni dziurkującej (1) i zamontuj rączkę (dłuższą) w pozycji pionowej.

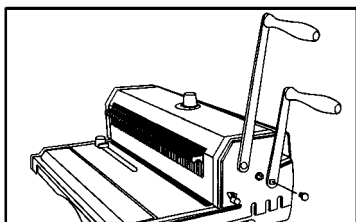

3. Wykręć śrubę z gniazda dźwigni zaciskającej (2) i zamontuj rączkę (krótszą) w pozycji pionowej.

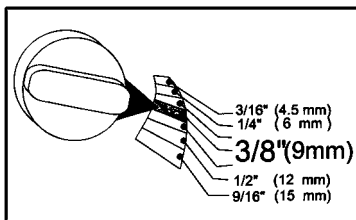

4. Wsuń dokument pod uchwyt grzbietu (7). Korzystając ze specjalnego wskaźnika (6) odczytaj średnicę grzbietu (zwróć uwagę na kolor podziałki).

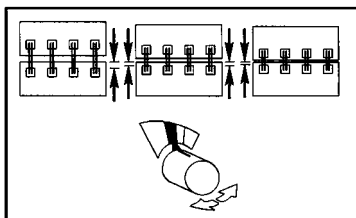

5. Regulator marginesu (4) ustaw na odczytanym wcześniej kolorze (zmiana pozycji następuje poprzez wciśnięcie, obrócenie i zwolnienie pokrętła)

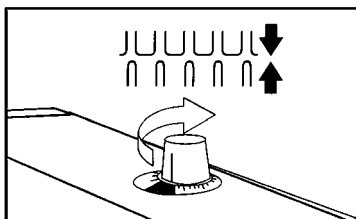

6. Ustaw regulatorem (12) właściwy stopień zaciskania grzbietu zgodnie z odczytaną wcześniej szerokością grzbietu.

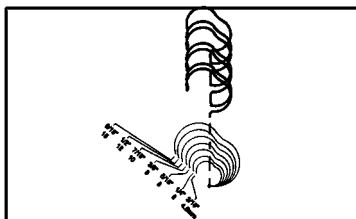

7. Upewnij się że wybrany grzbiet ma właściwy rozmiar. Skorzystaj ze skali umieszczonej na urządzeniu.

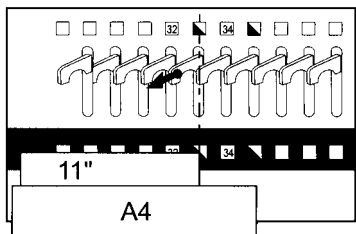

8. W zależności od formatu dokumentu ustaw rozmieszczenie perforacji dziurkowania, używając regulowanego ogranicznika papieru (8). Wymaganą ilość dziurek uzyskuje się zwalniając noże dziurkujące. Wystarczy pociągnąć dźwignię noża do siebie (10).

9. Przed rozpoczęciem właściwego dziurkowania wypróbuj czy wszystkie ustawienia są poprawne.

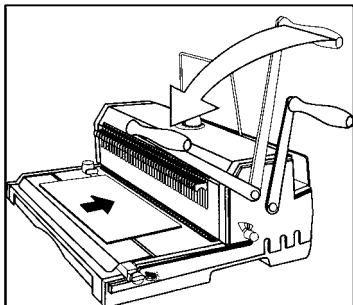

10. Włóż kartki do szczeliny dziurkującej (5) i dociśnij dźwignię dziurkująca (1) do końca.

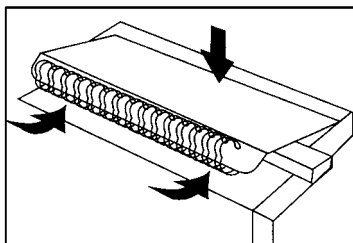

11. Metalowy grzbiet umieść (małe oczka grzbietu na górze) z przodu bindownicy, korzystając z uchwyty (7), który przytrzyma grzbiet gotowy do założenia przedziurkowanych kartek papieru.

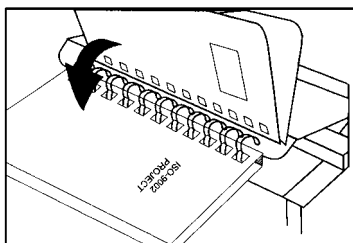

12. Spoina zamkniętego grzbietu powinna znajdować się wewnątrz oprawianego dokumentu. W tym celu nałóż na grzbiet kartki tworzące wewnętrzną część dokumentu w taki sposób, aby 1 strona znajdowała się na górze. Nałóż okładkę przednią i na końcu tylną. Po zaciśnięciu grzbietu tylna okładka, która zostanie przekreślona na swoje miejsce, zakryje spoinę grzbietu.

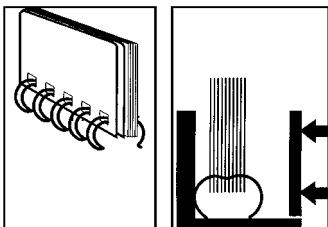

13. Wysuń dokument wraz z grzbietem z uchwytu i włóż w szczelinę zaciskową (3) otwartą częścią grzbietu do wewnątrz.

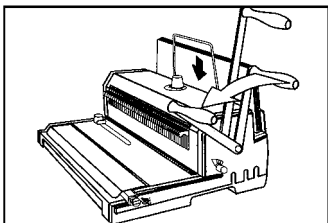

14. Mając pewność, że grzbiet ten dokładnie przylega do dna szczeliny dociskowej pociągnij dźwignię zaciskającą (2) ku dołowi. Metalowy grzbiet zostanie zamknięty.

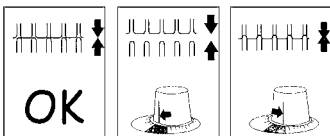

15. Może się okazać konieczne dokładniejsze doregulowanie poziomu zaciskania grzbietu, tak aby uzyskać optymalny efekt zamknięcia.

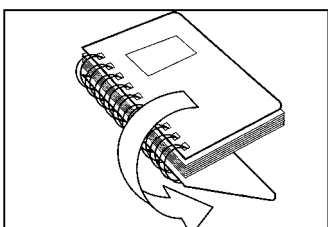

16. Przekręć ostatnią stronę okładki.
Gotowe!

KONSERWACJA

1. Używaj miękkiej szmatki z wodą lub naturalnymi detergentami.
2. Nie używaj rozpuszczalnika czy benzyny.

USTERKI

W przypadku wystąpienia usterki, urządzenie wraz z kartą gwarancyjną i opisem uszkodzenia należy przekazać sprzedawcy, lub do najbliższego autoryzowanego serwisu. Urządzenie może być przekazane do naprawy dalej, dlatego też użytkownik powinien zachować oryginalne i kompletne opakowanie. W przypadku przekazania urządzenia do naprawy w nieoryginalnym lub niekompletnym opakowaniu ryzyko uszkodzenia urządzenia podczas transportu ponosi nabywca.

Dlatego też w przypadku braku oryginalnego opakowania w interesie nabywcy leży wykonanie jak najlepszego opakowania zastępczego.