



80-393 GDAŃSK

ul. Krynicka 1

tel.: (058) 55 43 555

fax: (058) 55 43 500

ODDZIAŁ:

02-784 WARSZAWA

ul. Janowskiego 9

tel.: (022) 648 03 48..49

fax: (022) 648 03 50

Instrukcja obsługi

BINDOWNICA

S100



BINDOWNICA S-100

DANE TECHNICZNE

Maksymalny format bindowania:	A4 21/20 oczek (inne możliwe formaty – A5 (14 oczek); B5 (15 oczek); format listowy (15 oczek);
Maksymalna ilość bindowanych kartek	500 (oprawa do 51 mm)
Maksymalna ilość arkuszy dziurkowanych jednorazowo:	
Papier (70-80g)	20 arkuszy
Karton (230g)	6 arkuszy
Folia PVC (0,15mm)	6 arkuszy
Ilość wyłączanych noży tnących	21
Ogólne wymiary	440x400x220 mm
Waga netto	9,5 kg
Waga brutto	10,0 kg
Objętość	0,139 m ²
Gwarancja	12 miesięcy

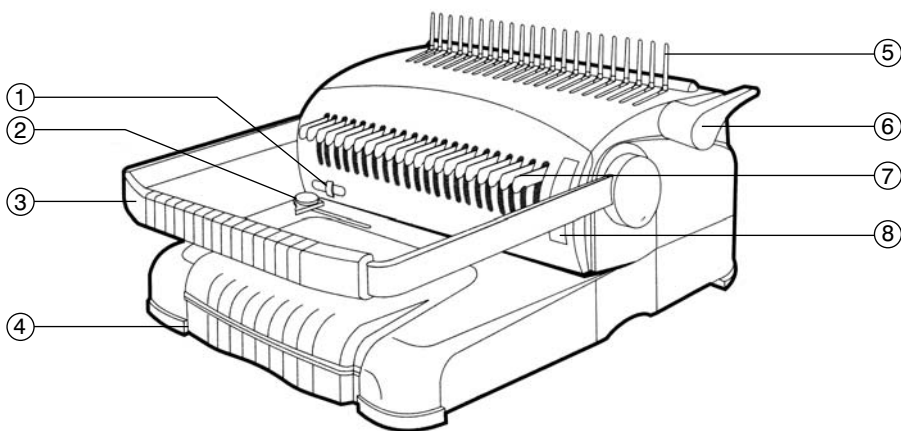

BUDOWA URZĄDZENIA:

1. Regulator ustawiania marginesu
2. Ogranicznik papieru
3. Dźwignia dziurkująca
4. Pojemnik na ścinki
5. Mechanizm bindujący
6. Dźwignia bindująca
7. Wyłączane noże tnące
8. Wskaźnik do pomiaru grubości grzbietu

OBSŁUGA URZĄDZENIA:

1. Wyjmij bindownicę z kartonu i postaw na stabilnym blacie roboczym.
2. Ustaw głębokość marginesu dziurkowania (1) w celu wybrania pożądanego rozmiaru (rys.1.1)
3. Umieść w odpowiednim miejscu ogranicznik papieru (2) stosownie do jego rozmiaru, a następnie dokręć śrubę mocującą, gdy ogranicznik znajdzie się we właściwej pozycji (rys.1.2).

rys.1

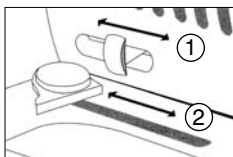

rys.2

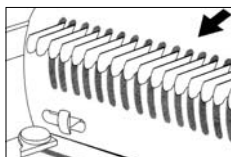

4. Jeśli dziurkowana jest inna wielkość papieru, proszę zwolnić noże, aby uzyskać wybrany rozmiar. Upewnij się, że ostatnia szpilka nie uszkodzi dokumentów (rys.2).
5. Umieść dokumenty poziomo w szczelinie dziurkującej. Upewnij się, że wszystkie arkusze są dosunięte do ogranicznika papieru (rys.3).

rys.3

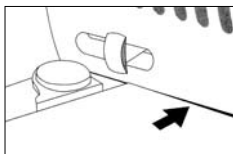

rys.4

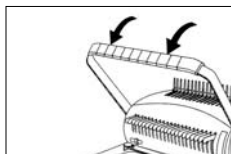

6. Przytrzymując arkusze na miejscu opuść dźwignię dziurkującą (3), (rys.4).
7. Odciągnij dźwignię, ustaw ją w pozycji początkowej (rys.5) i wyjmij papier ze szczeliny.

rys.5



8. Aby zbindować dokumenty prawidłowo, należy sprawdzić, że została wybrana odpowiednia wielkość grzbietu. Proszę sprawdzić w poniższej tabelce odpowiednie zestawienia.

Rozmiar grzbietu	5	6	8	10	12,5	14	16	19	22	25	28,5	32	38	45	51
Maks. ilość kartek	10	25	45	65	105	125	145	165	210	240	270	300	350	440	510

9. Umieść grzbiet mechanizmnie bindującym tak, aby otwarcie grzbietu było skierowane do góry (rys.6).
10. Pociągnij za rączkę bindującą (do siebie), otwierając grzbiet (rys.7).

rys.6

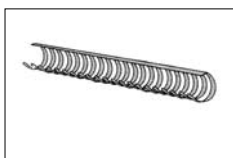

rys.7

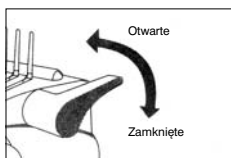

11. Umieść przedziurkowane wcześniej kartki w grzbiecie, a następnie zamknij grzbiet, przesuwając rączkę bindującą do pozycji początkowej (rys.8).
12. Wyjmij oprawiony dokument ze szczeliny i zakończ bindowanie.

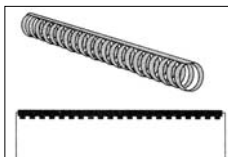

rys.8

UWAGA !

1. Nie należy rozmontowywać urządzenia i dokonywać napraw we własnym zakresie. W przypadku problemów skontaktuj się ze swoim sprzedawcą.
2. Nie należy dziurkować twardych materiałów, takich jak metal, szkło, etc. Może to doprowadzić do uszkodzenia noży tnących.
3. Należy regularnie opróżniać pojemnik na ścinki.
4. Czyść urządzenie miękką ściereczką. Nie przechowuj urządzenia w wilgotnym otoczeniu.