



80-393 GDAŃSK

ul. Krynicka 1

tel.: (058) 55 43 555

fax: (058) 55 43 500

ODDZIAŁ:

02-784 WARSZAWA

ul. Janowskiego 9

tel.: (022) 648 03 48..49

fax: (022) 648 03 50

Instrukcja obsługi

TERMOBINDOWNICA

PB2000



UWAGA

- Instrukcja ta powstała by pomóc zainstalować, użytkować i utrzymywać urządzenie PB 2000. Należy się z nią zapoznać i trzymać w łatwo dostępnym miejscu.
- Nie należy użytkować PB 2000 przed zapoznaniem się z instrukcją.

Spis treści:

1. Parametry techniczne

- 1.1 Główne parametry
- 1.2 Akcesoria

2. Instalacja

- 2.1 Ostrzeżenia dotyczące instalacji
- 2.2 Ostrzeżenia dotyczące pracy urządzenia

3. Opis głównych części maszyny.

4. Opis działania

5. Utrzymanie urządzenia

- 5.1 Uzupelnianie kleju
- 5.2 Wymiana bezpieczników
- 5.3 Czyszczenie pojemnika na ścinki

6. Pokonywanie problemów

1. Parametry techniczne

1.1 Główne parametry

Model	PB 2000
Maksymalna długość grzbietu	330 mm (12.4")
Maksymalna grubość oprawy	38 mm (1.5"), 380 kartek
Minimalna grubość oprawy	5 kartek
Waga oprawy	70 do 180 g (sam papier)
Prędkość	Do 100 książek 35-cio kartkowych na godzinę
Typ kleju	Klej do termo-bindownic (160 do 180 °C)
Czas nagrzewania przy starcie urządzenia	25 minut
Napięcie	220~230 V, 50~60 Hz
Moc	1050 W
Wymiary	580 x 550 x 270 mm
Waga	54 kg

1.2 Akcesoria

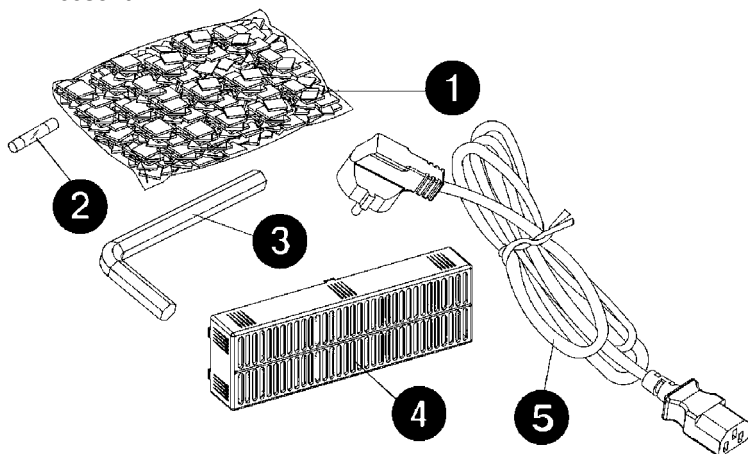

L.p.	Nazwa	Ilość
1	Klej do termo-bindownic	2 kg
2	Bezpiecznik	1 sztuka (patrz 5-2)
3	Klucz imbusowy	1 sztuka
4	Pojemnik na ścinki	1 sztuka
5	Kabel zasilający	1 sztuka

2 Instalacja

2.1 Ostrzeżenia dotyczące instalacji

1. Urządzenie należy umieścić na płaskiej powierzchni, unikając miejsc gdzie stół lub podstawa mogą być niestabilne
2. Chroń urządzenie przed bezpośrednim działaniem słońca
3. Chroń urządzenie przed wysokimi temperaturami i wilgocią
4. Chroń urządzenie przed dużymi ilościami kurzu
5. Chroń urządzenie przed magnesami lub namagnetyzowanymi aparatami
6. Uważaj by nadmiernie nie przeciążyć sieci elektrycznej

2.2 Ostrzeżenia dotyczące pracy urządzenia

1. Nie należy dotykać palcami czy dłońmi roztopionego kleju, pojemnika, w którym jest on roztopiany ani noży nacinających.
2. Nie należy dostarczać za dużo kleju do pojemnika, w którym jest on roztopiany
3. Gdy urządzenie nie jest używane, wyłącz przycisk zasilania, by klej nie tracił swoich właściwości poprzez za długie nagrzewanie
4. Nie należy pod żadnym pozorem otwierać żadnych pokryw i rozmontowywać lub modyfikować urządzenia.
5. Należy uważać, by do wnętrza urządzenia nie dostały się żadne drobne przedmioty.

3. Opis głównych części maszyny

3.1 Budowa maszyny

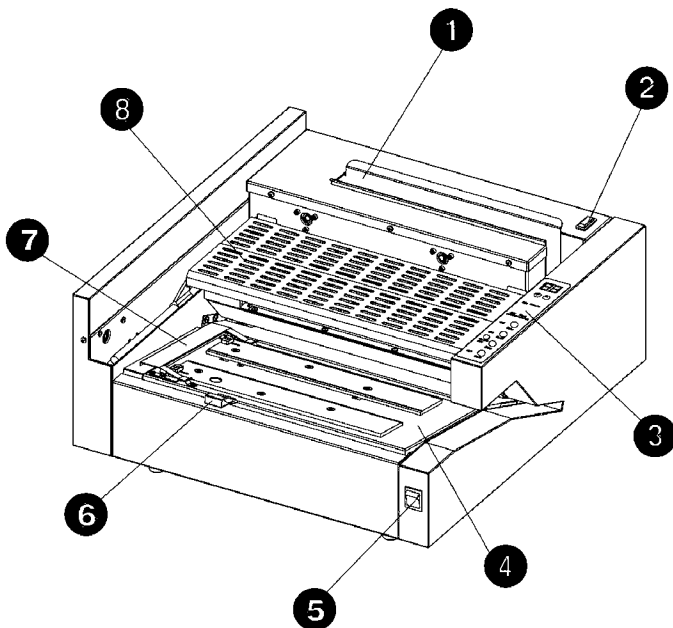

Lp.	Nazwa	Funkcja
1	Zacisk pionowy	Zaciska kartki przeznaczone do zbindowania i zbliża je do noży nacinających i do zbiornika z klejem
2	Przycisk do otwierania i zamykania zacisku	Przeznaczony do otwierania i zamykania zacisku; używany tylko w trybie ręcznym
3	Panel sterowania	Panel sterowania
4	Błat zaciskający	Zaciska kartki i okładki tworząc grzbiet
5	Główny włącznik	Włącza i wyłącza zasilanie maszyny
6	Ogranicznik okładki	Przeznaczony do regulowania pozycji okładki
7	Zacisk okładki	Używany do mocowania okładki
8	Osłona zbiornika z roztopionym klejem	Ostania zbiornik z klejem oraz noże nacinające. Nie należy wtrzymać rąk w pobliżu zbiornika z roztopionym klejem, wałka rozpraszającego klej i noży nacinających gdy osłona jest otwarta.

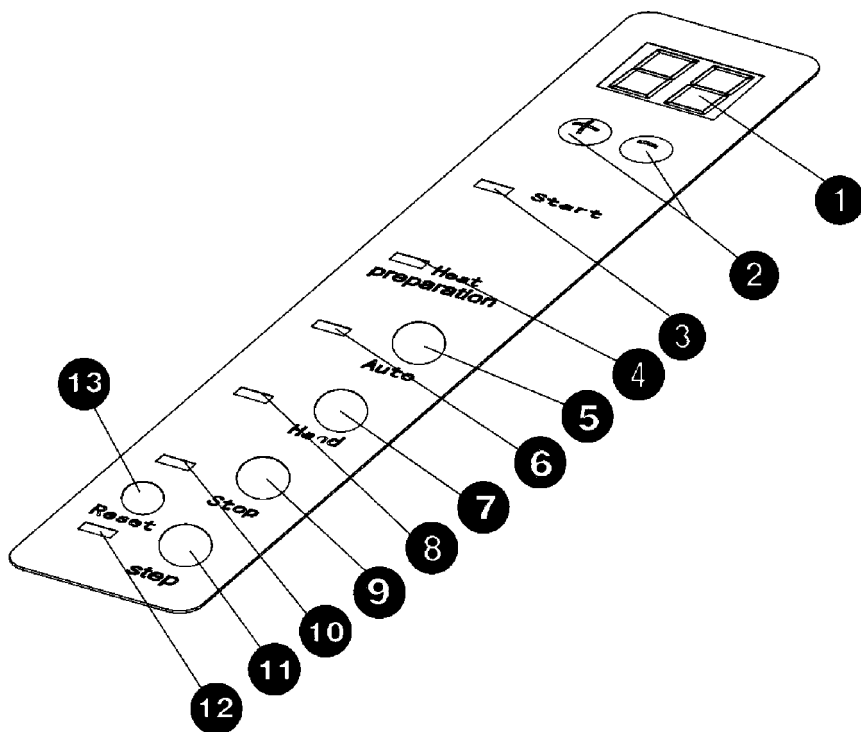

Lp.	Nazwa	Funkcja
1	Wyświetlacz czasu zacisku papieru	Pokazuje czas zacisku papieru
2	Przycisk regulacji czasu zacisku papieru	Wciśnij przycisk +/- aby wyregulować czas zacisku papieru
3	Lampka startowa	Włącza się, gdy maszyna jest gotowa do bindowania
4	Lampka przygotowawcza	Włącza się, gdy klej nie jest jeszcze rozpuszczony
5	Przycisk trybu "auto"	Włącza się nim tryb automatyczny
6	Lampka trybu automatycznego	Włącza się, gdy wybrany jest tryb automatyczny
7	Przycisk trybu ręcznego	Włącza się nim tryb ręczny
8	Lampka trybu ręcznego	Włącza się, gdy wybrany jest tryb ręczny

9	Przycisk “stop”	Można nim przerwać bindowanie w każdej chwili
10	Lampka “stop”	Włącza się po wciśnięciu przycisku stop
11	Przycisk “reset”	1) przeznaczony do ustawienia blatu zaciskającego i zacisku pionowego w ich wyjściowych pozycjach (gdy włączony jest przycisk “stop”); 2) Przytrzymaj ten przycisk przez 5 sekund, aby szczęki zaciskowe przesunęły się jeden raz rozprowadzając roztopiony klej w zbiorniku
12	Lampka “reset”	Włącza się po wciśnięciu przycisku “reset” i gaśnie po zakończeniu procedury resetowania
13	Przycisk “step”	Proces bindowania będzie przeprowadzana krok po kroku. Aby przejść do kolejnego etapu należy wcisnąć przycisk “step”. Używa się go tylko w trybie ręcznym.

4. Opis działania

4.1 Przed rozpoczęciem pracy

4.1.1. Bardzo ważne jest, aby równo ułożyć strony przeznaczone do zbindowania. Prawidłowe i trwałe zbindowanie zależy od równego grzbietu książki, tzn. wszystkie kartki powinny dotykać listwy poziomującej.

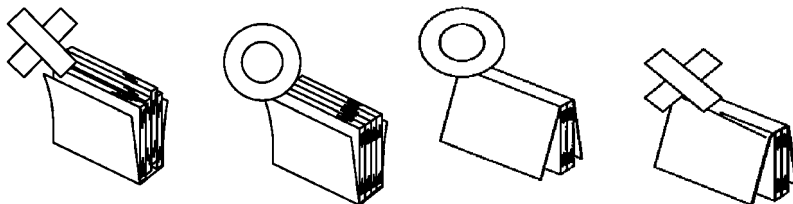

4.1.2. Grubość (waga) papieru, który może być użyty jako okładka wynosi 70 – 180 gsm. Nie należy używać okładek zbyt cienkich lub zbyt grubych.

4.1.3. Utrzymuj zacisk pionowy i blat zaciskający w czystości. W przeciwnym razie jakość bindowania może ucierpieć z powodu pyłu lub kawałków kleju na listwie poziomującej i na blacie zaciskowym.

4.1.4. Nie wyjmuj zbindowanej książki przed upływem 5 min. od zbindowania.

4.1.5. Nie binduj książek, które były wcześniej zbindowane lub które mają klej na grzbiecie. Może to zniszczyć noże nacinające.

4.1.6. Gdy klej jest rozpuszczony i gotowy do bindowania, proszę przytrzymać przycisk „reset” przez 5 sekund. Zacisk przesunie się do przodu i do tyłu jeden raz, aby rozprowadzić roztopiony klej w zbiorniku i tym samym zapewnić wysoką jakość bindowania.

4.2 Tryb automatyczny

4.2.1. Podłącz kabel zasilający do prądu.

4.2.2. Wciśnij główny włącznik.

- Czas rozgrzewania wynosi 20 minut, zapala się lampka przygotowawcza.
- Lampka startowa zapala się, gdy urządzenie jest gotowe do bindowania

Uwaga: urządzenie działa w trybie ręcznym, świeci się lampka trybu ręcznego.

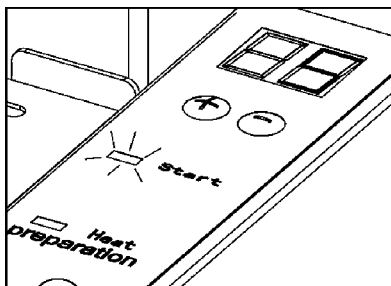
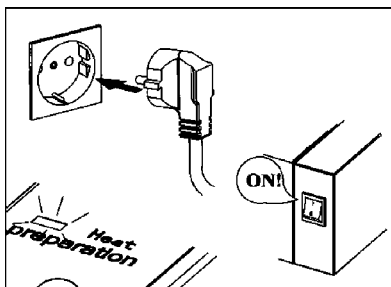

4.2.3. Ustawianie czasu zacisku papieru

- W tym celu użyj przycisku regulacji czasu zacisku papieru

Uwaga: domyślny czas zacisku papieru wynosi 5 sekund. Czas można ustawić między 1 a 10 sek. Dla 200 kartek wystarczy 5 sekund zaciśnięcia.

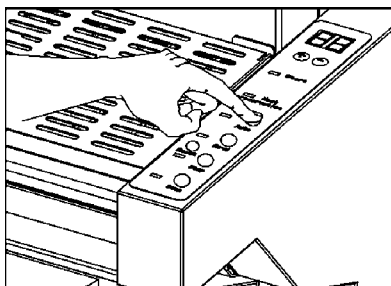

4.2.4. Wybieranie trybu automatycznego

- Wciśnij przycisk „auto” aby wybrać tryb automatyczny. Zapali się lampka trybu automatycznego.

Uwaga: Tryb automatyczny można włączyć po przeprowadzeniu operacji 4.2.8. Przycisku „auto” można wcisnąć zamiast przycisku startowego po włożeniu kartek do maszyny. Jest to łatwiejsze dla nowego użytkownika.

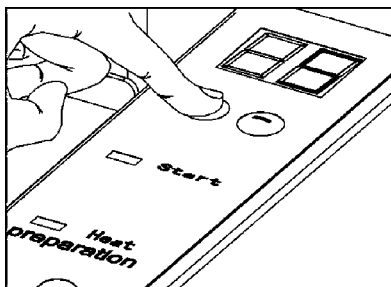

4.2.5. Wyciągnij całkowicie ogranicznik okładki.

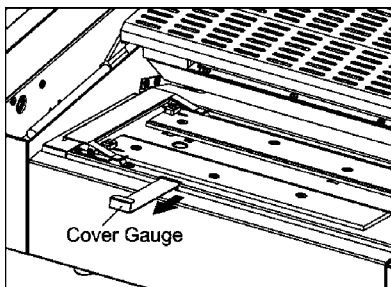

4.2.6. Włóż okładkę

- Ułóż okładkę na blacie zaciskowym.
- Ustaw środek okładki na znaczkach strzałki
- Wcisnij zacisk okładki we wskazanym miejscu i podnieś dwa bolce mocujące
- Włóż okładkę i umocuj

Uwaga: okładka musi być ustawiona na blacie, w innym wypadku bindowanie się nie rozpocznie.

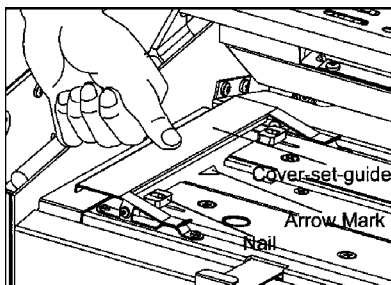

4.2.7. Przysuń ogranicznik do okładki

- Ustaw ogranicznik tak, aby lekko dotykał krawędzi okładki

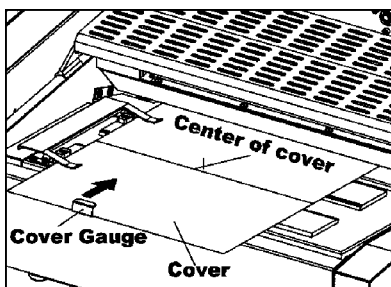

4.2.8. Ułóż książkę

- Wyrównaj brzegi kartek do prawej strony zacisku
- Lewa krawędź książki powinna dotykać lewej strony zacisku
- Zacisk automatycznie mierzy grubość książki i zamyka się

Ostrzeżenie:

- 1) Nie należy wkładać rąk do zacisku;
- 2) Wcisnij przycisk "stop" aby zatrzymać bindowanie (patrz 6.1.2.)

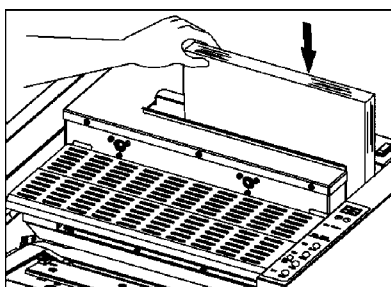

4.2.9. Klejenie i bindowanie

- Zacisk przesuwany nad nożami nacinającymi, następnie zbliża się do zbiornika z roztopionym klejem i przesuwany jest dwukrotnie do przodu i do tyłu. Klej jest nakładany na grzbiecie kartek.
- Kartki posmarowane klejem są łączone z okładką
- Zacisk automatycznie uwalnia książkę

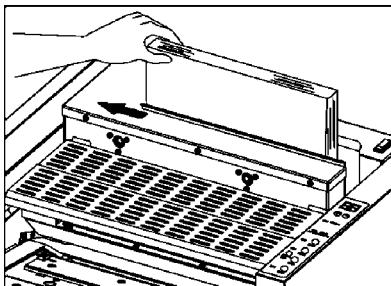

4.2.10. Wyjmowanie książki

- Unieś lekko książkę
- Wsuń książkę w prawą stronę
- Zacisk powróci do pozycji wyjściowej oczekując na kolejne bindowanie

Ostrzeżenie: Należy szybko wyjąć książkę. Zacisk powróci na swoje miejsce w ciągu jednej sekundy! (patrz 6.1.4.)

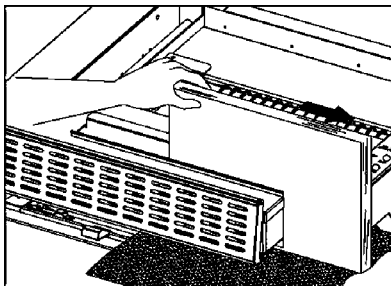

4.2.11. Wyłącz zasilanie, gdy bindowanie jest zakończone.

- Wyłącz główny włącznik
- odłącz kabel zasilający.

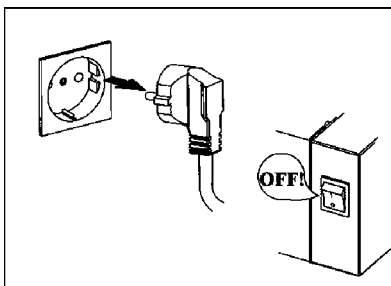

4.3. Tryb ręczny

4.3.1. Podłącz kabel zasilający do gniazda.

4.3.2. Włącz główny włącznik

- Czas rozgrzewania wynosi 20 minut, zapala się lampka przygotowawcza.
- Lampka startowa zapala się, gdy urządzenie jest gotowe do bindowania

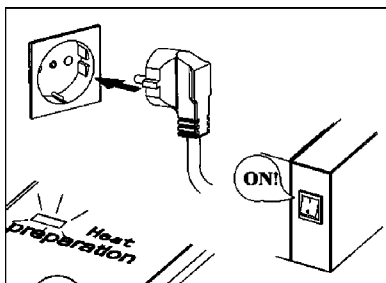

Uwaga: urządzenie działa w trybie ręcznym, świeci się lampka trybu ręcznego.

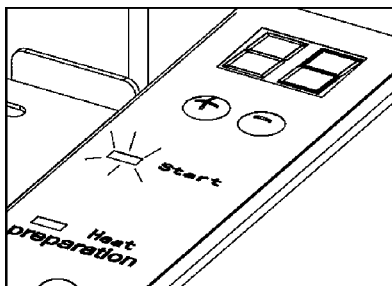

4.3.3. Ustawianie czasu zacisku papieru

- W tym celu użyj przycisku regulacji czasu zacisku papieru

Uwaga: domyślny czas zacisku kartek wynosi 5 sekund. Czas można ustawić między 1 a 10 sek. Dla 200 kartek wystarczy 5 sekund zaciskania.

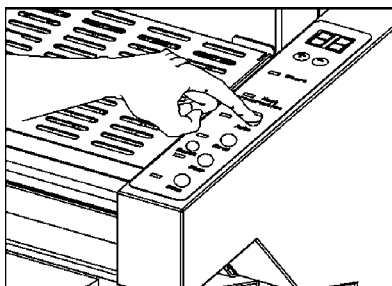

4.3.4. Otwórz zacisk

- Wciśnij przycisk do otwierania i zamykania zacisku

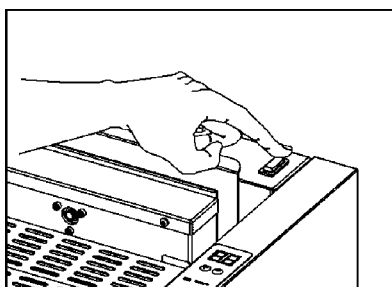

4.3.5. Wyciągnij całkowicie ogranicznik

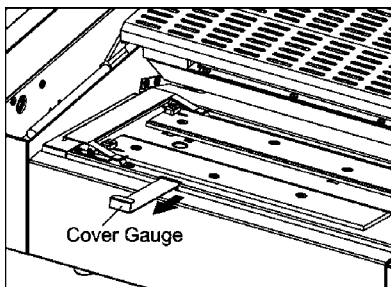

4.3.6. Włóż okładkę

- Ułóż okładkę na blacie zaciskowym.
- Ustaw środek okładki na znaczkach strzałki
- Wcisnij zacisk okładki we wskazanym miejscu i podnieś dwa bolce mocujące
- Włóż okładkę i umocuj

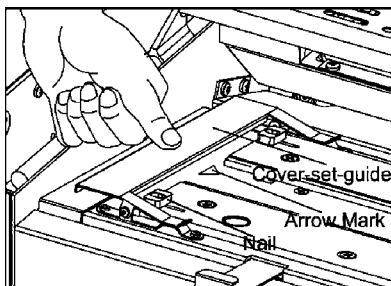

4.3.7. Przysuń ogranicznik do okładki

- Ustaw ogranicznik tak, aby lekko dotykała krawędzi okładki

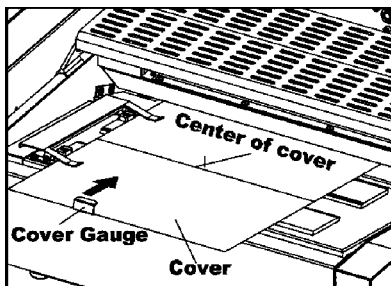

4.3.8. Ułóż książkę

- Wyrównaj brzegi kartek do prawej strony zacisku
- Lewa krawędź książki powinna dotykać lewej strony zacisku
- Zamknij zacisk za pomocą przycisku

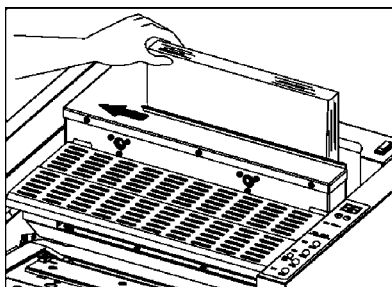

4.3.9. Klejenie i bindowanie

- Wciśnij przycisk "step"; zacisk się zamknie
- Wciśnij przycisk "step"; zacisk zacznie się przesuwać
- Zacisk przesuwa się nad nożami nacinającymi, następnie zbliża się do zbiornika z roztopionym klejem i przesuwa się dwukrotnie do przodu i do tyłu. Klej jest nakładany na grzbiecie kartek.
- Kartki posmarowane klejem są łączone z okładką
- Zacisk automatycznie uwalnia książkę

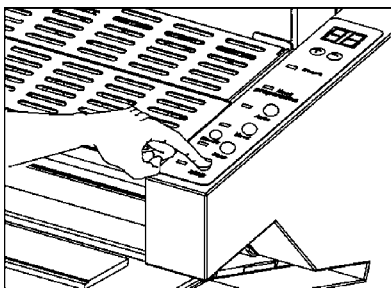

4.3.10. Wyjmowanie książki

- Unieś lekko książkę
- Wsuń książkę w prawą stronę
- Wciśnij przycisk "step"; zacisk powróci do swojej wyjściowej pozycji oczekując na kolejne bindowanie

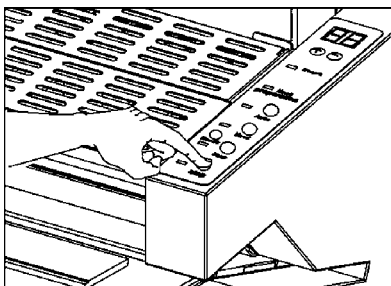
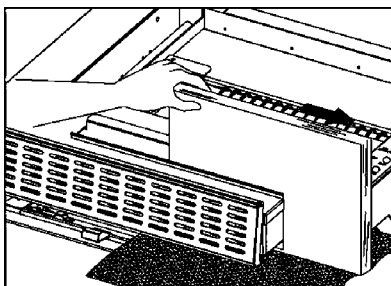

4.3.11. Wyłącz zasilanie, gdy bindowanie jest zakończone.

- Wyłącz główny włącznik
- odłącz kabel zasilający.

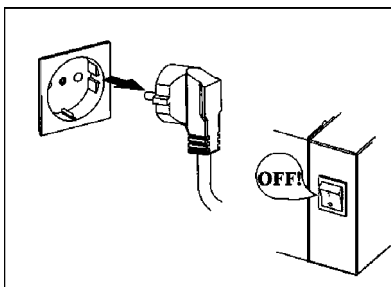

5. Utrzymanie urządzenia

5.1 Uzupelnianie kleju

Uwaga! Nie dotykać pojemnika, w którym jest roztopiany klej ani rolek rozpraszających klej. Wysoka temperatura może spowodować poważne uszkodzenie ciała.

W przypadku gdy kleju w pojemniku, w którym jest on roztopiany jest za mało, należy go uzupełniać systematycznie w poniższy sposób:

- wyłącz główne zasilanie i odczekaj 10 minut
- otwórz pokrywę pojemnika, w którym jest roztopiany klej
- umieść klej w pojemniku
- zamknij pokrywę

Uwaga:

1. Uzupełniając klej nie należy przekraczać poziomu maksymalnego zaznaczonego na podziałce wskazującej minimalny i maksymalny dopuszczalny poziom leju w pojemniku.
2. Należy używać tylko określonego kleju; użycie innego kleju może znacząco wpłynąć na jakość bindowania.

5.2. Wymiana bezpieczników

Przed rozpoczęciem wymiany bezpieczników, wyjmij kabel zasilający. By wymienić bezpieczniki:

- wyciągnij gniazdo z bezpiecznikami
- wymień bezpiecznik
- włóż gniazdo z powrotem do maszyny

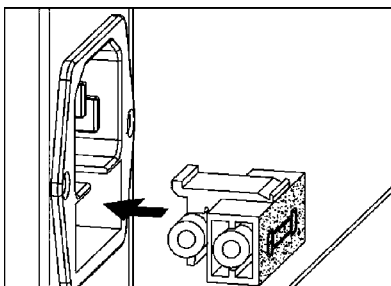
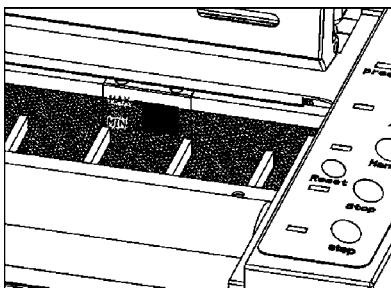
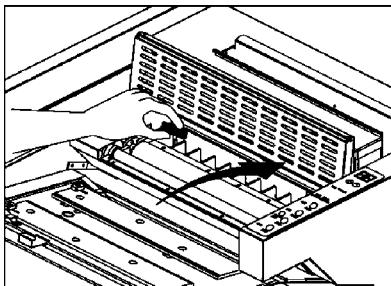

5.3 Czyszczenie pojemnika na ścinki

Gdy pojemnik na ścinki jest przepelniony pyłkami i ścinkami, należy go wyczyścić w następujący sposób:

- wyciągnij pojemnik na ścinki, który znajduje się z tyłu urządzenia

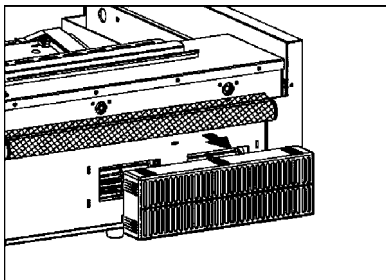

- wyczyść pojemnik

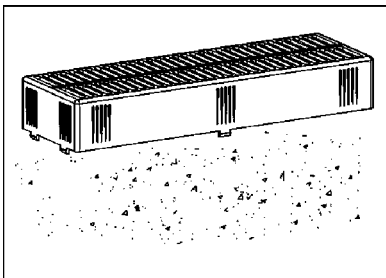

- załóż pojemnik na ścinki na urządzenie

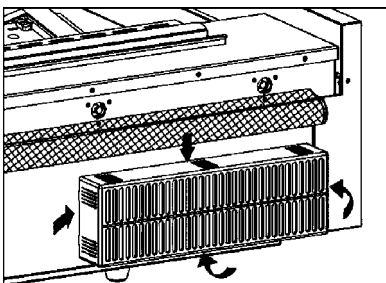

6. Pokonywanie problemów

6-1-1 Gdy przy włączeniu urządzenia, nie zapala się lampka startowa

- (1) sprawdź czy kabel zasilający jest podłączony do gniazdka
- (2) sprawdź czy bezpieczniki są dobre

6-1-2 Gdy chcesz zatrzymać proces bindowania

- (1) Wciśnij przycisk STOP
- (2) Wciśnij przycisk RESET, zacisk wróci do swojej pozycji wyjściowej. Urządzenie przejdzie na tryb pracy ręcznej
- (3) Wciśnij przycisk Otwórz/Zamknij zacisk, by uwolnić książkę i wyjąć jaz zacisku.

6-1-3 Gdy zacisk nie przesuwa się

- (1) Dociśnij książkę po lewej stronie zacisku
- (2) Umieść okładkę w wyznaczonym miejscu

6-1-4 Gdy zacisk wraca do swojej pozycji wyjściowej, zanim książka zostanie z niego usunięta (patrz 4-2-10)

Przyczyna: zacisk wraca automatycznie do pozycji wyjściowej po upływie 1 sekundy od momentu, gdy książka zostanie usunięta z lewej części zacisku. Książkę należy wyciągać z zacisku bardzo szybko.

Co zrobić:

- (1) Wciśnij przycisk STOP
- (2) Przesuń zacisk do przodu i wysuń książkę z jego prawej strony
- (3) Wciśnij przycisk RESET by zacisk wrócił do swojej pozycji wyjściowej

6-1-5 W przypadku innych sytuacji, z którymi nie wiesz jak postąpić, skontaktuj się z dystrybutorem.