



80-393 GDAŃSK
ul. Krynicka 1
tel.: (058) 55 43 555
fax: (058) 55 43 500

ODDZIAŁY:

02-784 WARSZAWA
ul. Janowskiego 9
tel.: (022) 648 03 48..49
fax: (022) 648 03 50
tel.kom.: 0501 946 771

KATOWICE
40-700 RUDA ŚLĄSKA
ul. Achteлика 1
tel./fax: (0-32) 342 10 50

Instrukcja obsługi

GILOTYNA **EM-360**



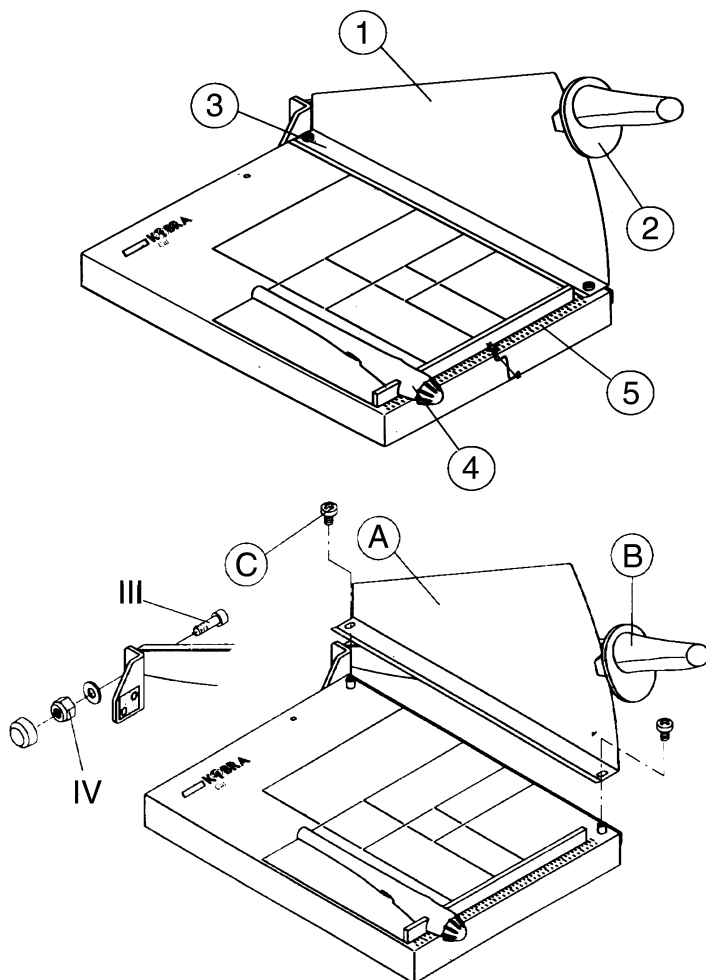

DANE TECHNICZNE

Długość cięcia: 360 mm.
 Tnie jednorazowo: 15-20 A4 70g/m²
 Wymiary: 300 x 400 mm
 Waga: 4 kg.

ELEMENTY GILOTYNY

1. Osłona noża.
2. Obsada noża tnącego.
3. Dźwignia docisku ręcznego.
4. Ogranicznik wymiarów cięcia.
5. Podziałka centymetrowa.

MONTOWANIE

Zdejmij 2 śruby (C) i zainstaluj osłonę bezpieczeństwa (A) jak pokazano na rysunku. Upewnij się, że podczas instalacji osłona bezpieczeństwa jest ustawiona na odpowiednim miejscu na obsadzie noża tnącego (B).Przekręć śrubę (C) do momentu zamocowania (nie dokręcaj zbyt mocno). Dostosuj osłonę bezpieczeństwa w taki sposób aby znajdowała się blisko ostrza i wtedy dokręć śrubę.

ZASADY BEZPIECZEŃSTWA

GILOTYNA EM 360 posiada osłonę bezpieczeństwa, która chroni przed kontaktem z ostrzem noża tnącego. Osłony bezpieczeństwa nie wolno zdejmować a jej zamontowanie musi nastąpić przed rozpoczęciem użytkowania.

W przypadku kiedy obsada noża nie utrzymuje się w jednej pozycji i obsuwa się w dół samoczynnie należy dokręcić nakrętkę IV i zablokować śrubę III.

OBŚŁUGA URZĄDZENIA

Podnieś w górę obsadę noża i włóż papier pomiędzy docisk a podstawę gilotyny. Ustaw ogranicznik wymiarów cięcia do wymaganego rozmiaru poprzez przekręcenie plastikowej gałki. Naciśnij ręczny docisk (3) aby zablokować papier. Opuść nóż w dół aby dokonać cięcia papieru.

KONSERWACJA

Gilotynę można czyścić suchą szmatką. Nie używaj w żadnym wypadku rozpuszczalników i wody. Od czasu do czasu posmaruj ostrze olejem silikonowym lub płynną wazeliną, używając szmatki. Zapewni to gładką pracę noży i ochroni stal przed rdzewieniem.